



Република Србија
ДРУГИ ОСНОВНИ СУД У БЕОГРАДУ
Су IV бр. 22-27/2018-4
07.11.2018. године
Београд

КОНКУРСНА ДОКУМЕНТАЦИЈА

ПРЕДМЕТ: НАБАВКА МЕТАЛНИХ МОНТАЖНИХ ПОЛИЦА ЗА АРХИВУ

ВРСТА ПОСТУПКА: ЈАВНА НАБАВКА МАЛЕ ВРЕДНОСТИ

БРОЈ ЈАВНЕ НАБАВКЕ: 07/18

новембар 2018. године

На основу одредбе чл. 39 и 61 Закона о јавним набавкама ("Сл. гласник РС" бр.124/12, 14/15, 68/15, у даљем тексту: Закон), чл. 6 Правилника о обавезним елементима конкурсне документације у поступцима јавних набавки и начину доказивања испуњености услова („Сл. гласник РС” бр. 86/15), Одлуке о покретању поступка јавне набавке мале вредности редни број 07/18 заведене под бројем Су IV бр. 22-27/2018 дана 05.11.2018. године и Решења о образовању комисије за јавну набавку број Су IV бр. 22-27/2018-1 од 05.11.2018. године припремљена је:

КОНКУРСНА ДОКУМЕНТАЦИЈА
ЗА ЈАВНУ НАБАВКУ МАЛЕ ВРЕДНОСТИ
МЕТАЛНЕ МОНТАЖНЕ ПОЛИЦЕ ЗА АРХИВУ
ЈНМВ бр. 07/18

I ОПШТИ ПОДАЦИ О НАРУЧИОЦУ

Наручилац: Други основни суд у Београду

Седиште: Београд

Адреса: Катанићева 15

ПИБ: 108341253

Матични број: 17865404

Интернет страница: www.drugi.os.sud.rs

Телефон: 011/ 635-4769, 635-4907

Радно време наручиоца је од понедељка до петка, од 07:30 до 15:30 часова

II ОПШТИ ПОДАЦИ О ЈАВНОЈ НАБАВЦИ

1. Врста поступка

Предметна јавна набавка се спроводи у поступку јавне набавке мале вредности у складу са Законом и подзаконским актима којима се уређују јавне набавке.

2. Предмет јавне набавке, назив и ознака из општег речника набавке:

Предмет јавне набавке је набавка добара - металне монтажне полице за архиву: ЈНМВ број 07/18.

Назив и ознака из општег речника набавке: 39131100 – полице за архиву.

Предметна јавна набавка није обликована по партијама.

3. Процењена вредност јавне набавке металних монтажних полица је 1.000.000,00 динара без ПДВ-а.

4. Циљ спровођења поступка и критеријум за доделу уговора:

Поступак јавне набавке се спроводи ради закључења уговора о јавној набавци.

Критеријум за доделу уговора је најнижа понуђена цена.

Рок важности уговора је годину дана од дана потписивања уговора.

5. Рок за доношење одлуке о додели уговора:

Одлука о додели уговора биће донета у року од 8 дана, од дана јавног отварања понуда, сходно члану 108 Закона о јавним набавкама. Одлука о додели уговора ће бити образложена и наручилац ће је објавити на Порталу јавних набавки и својој интернет страници у року од три дана од дана њеног доношења.

6. Рок за закључење уговора:

Уговор о јавној набавци ће бити закључен са понуђачем којем је додељен у року од 5 дана од дана истека рока за подношење захтева за заштиту права из члана 149 Закона. Изабрани понуђач је дужан да уговор, потписан и печатом оверен достави наручиоцу у року од 5 дана од дана када га је наручилац позвао да закључе уговор. Уколико понуђач којем је додељен уговор одбије да закључи уговор о јавној набавци, наручилац може да закључи уговор са првим следећим најповољнијем понуђачем.

7. Контакт

Лице за контакт: Тинка Павловић, телефон: 011/635-4907 и моб.: 064/8788-423
e-mail: uprava@drugi.os.sud.rs
tinka.pavlovic@drugi.os.sud.rs

III ВРСТА, ТЕХНИЧКЕ КАРАКТЕРИСТИКЕ, КВАЛИТЕТ, КОЛИЧИНА И ОПИС УСЛУГА, НАЧИН СПРОВОЂЕЊА КОНТРОЛЕ И ОБЕЗБЕЂИВАЊА ГАРАНЦИЈЕ КВАЛИТЕТА, РОК ИЗВРШЕЊА, МЕСТО ИЗВРШЕЊА ЈАВНЕ НАБАВКЕ

1. ТЕХНИЧКА СПЕЦИФИКАЦИЈА МЕТАЛНЕ МОНТАЖНЕ ПОЛИЦЕ ЗА АРХИВУ

I. МОНТАЖНЕ МЕТАЛНЕ ПОЛИЦЕ ЗА АРХИВУ			
Редни број	Опис позиције	Јединица мере	Количина
1.	Статички прорачун носивости архивског материјала монтажних металних полица, према важећим стандардима и прописима. Статички прорачун оптерећења међуспратне конструкције монтажних металних полица, који мора бити мањи од 2т/м2 МК. Технолошка разрада скица, израда радионичких цртежа и скице плана монтаже. Разрада свих детаља, спојева, варова, провера стабилности и издрживости коначног производа.	комплет	1

2.

Набавка материјала, израда, испорука и монтажа делова монтажних металних полица - "мердевинасти елемент".

Мердевинасти елемент се састоји од челичних "U" профила попречног пресека 30x30x30x3мм, дужине $l=2590\text{mm}$ х 2ком. и дужине $l=704\text{mm}$ х 8ком., међусобно заварених тако да чине облик мердевина. Челични равнострани "U" профили дебљине $d=3\text{mm}$, израђени су од хладнообликованих профила (НОР), израђених од топловаљаних трака према стандардима JUS EN 10025, тежина профила 1.86kg/m . Позиција подразумева заштиту челичних елемената монтажних металних полица чишћењем антирос-ом од рђе и масних наслага, премазом у два слоја основном бојом и завршним премазом емаил лаком или електростатичком пластификацијом у боји по избору наручиоца према важећим прописима, стандардима и нормативима. Даље позиција подразумева бушење 12 рупа на профилима, према скици, а ради касније монтаже полица.

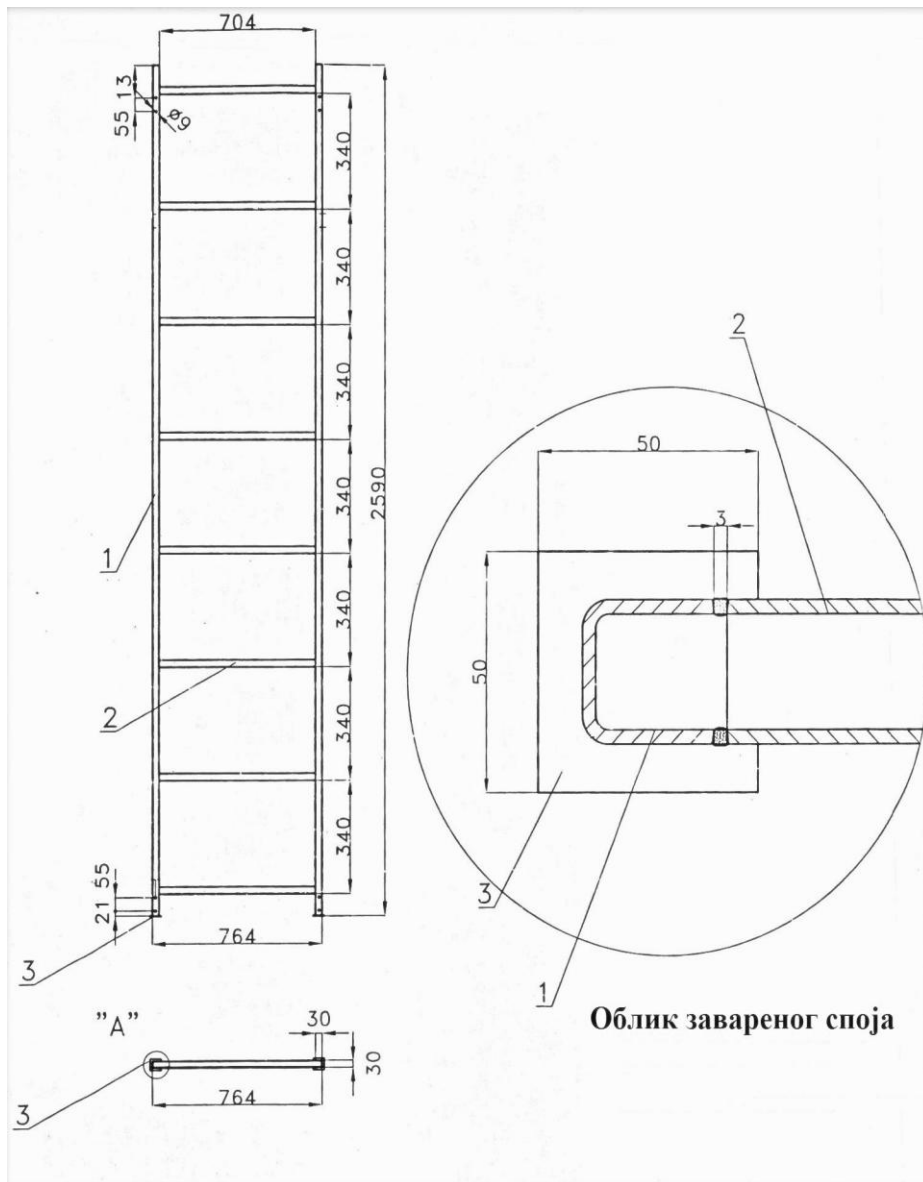

комад

42

3. **Набавка материјала, израда, испорука и монтажа делова монтажних металних полица - "везни елемент". Везни елемент** се састоји од челичних "U" профила попречног пресека 30x30x30x3мм дужине **965 мм** и челичног лима троугластог облика $d=3\text{mm} \times 2\text{ком}$, заварених на крајевима "U" профила према датим скицама. Челични равностранни "U" профили $d=3\text{mm}$ израђени су од хладнообликаних профила (НОР) израђених од топловаљаних трака према стандардима JUS EN 10025 , тежина профила 1.86kg/m'. Позиција подразумева заштиту челичних елемената монтажних металних полица чишћењем антирос-ом од рђе и масних наслага, премазом у два слоја основном бојом и завршним премазом емаил лаком или електростатичком пластификацијом у боји по избору наручиоца према важећим прописима, стандардима и нормативима. Даље позиција подразумева бушење 4 рупе на профилима, према скици, а ради касније монтаже полица.

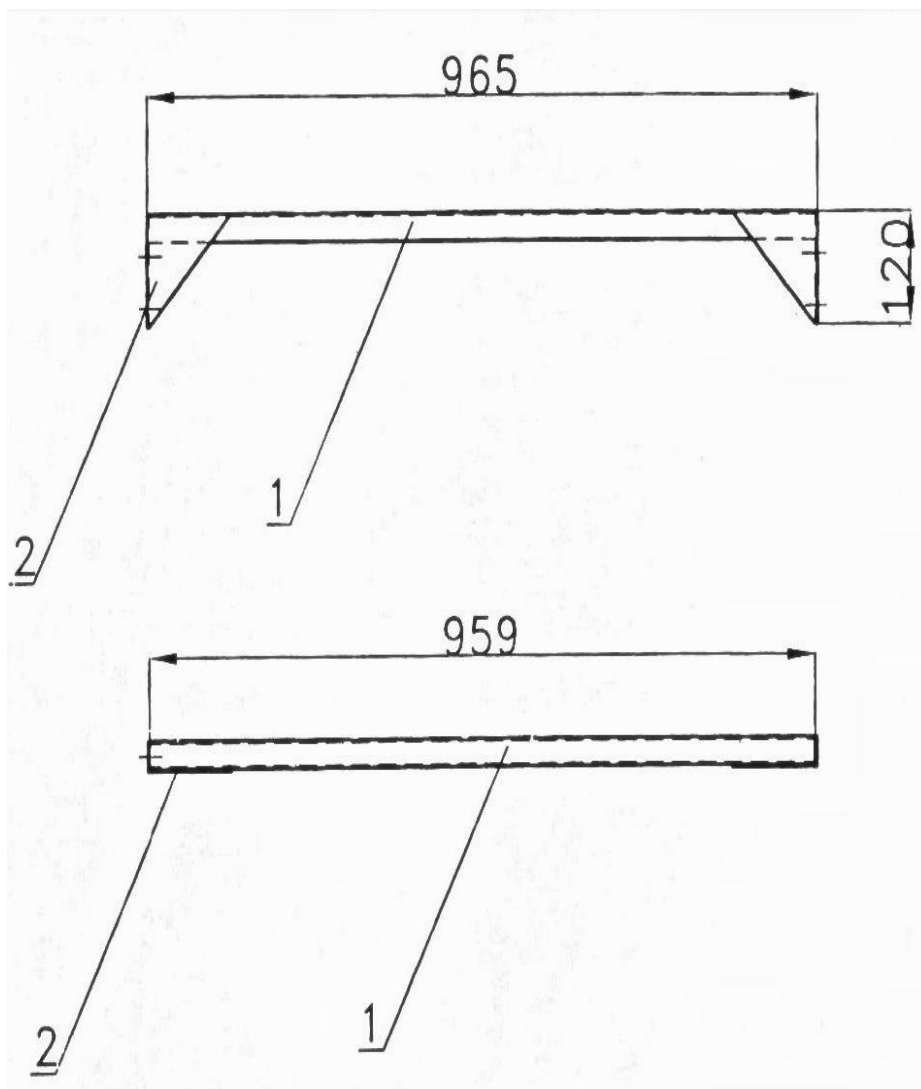

комад

160

4. **Набавка материјала, израда, испорука и монтажа делова монтажних металних полица - "лимени елемент".** Лимени елемент се састоји од челичног лима димензија **316x991**мм развијене ширине, са повијеним ивицама, тако да чине тацну **975x234** mm, хладно ваљани равни челични лим дебљине $d=1$ mm од нискоугљеничног челика, према стандарду EN 10130. Позиција подразумева заштиту челичног лима чишћењем антирос-ом од рђе и масних наслага, премазом у два слоја основном бојом и завршним премазом емаил лаком у боји или електростатичком пластификацијом по избору наручиоца према важећим прописима, стандардима и нормативима.

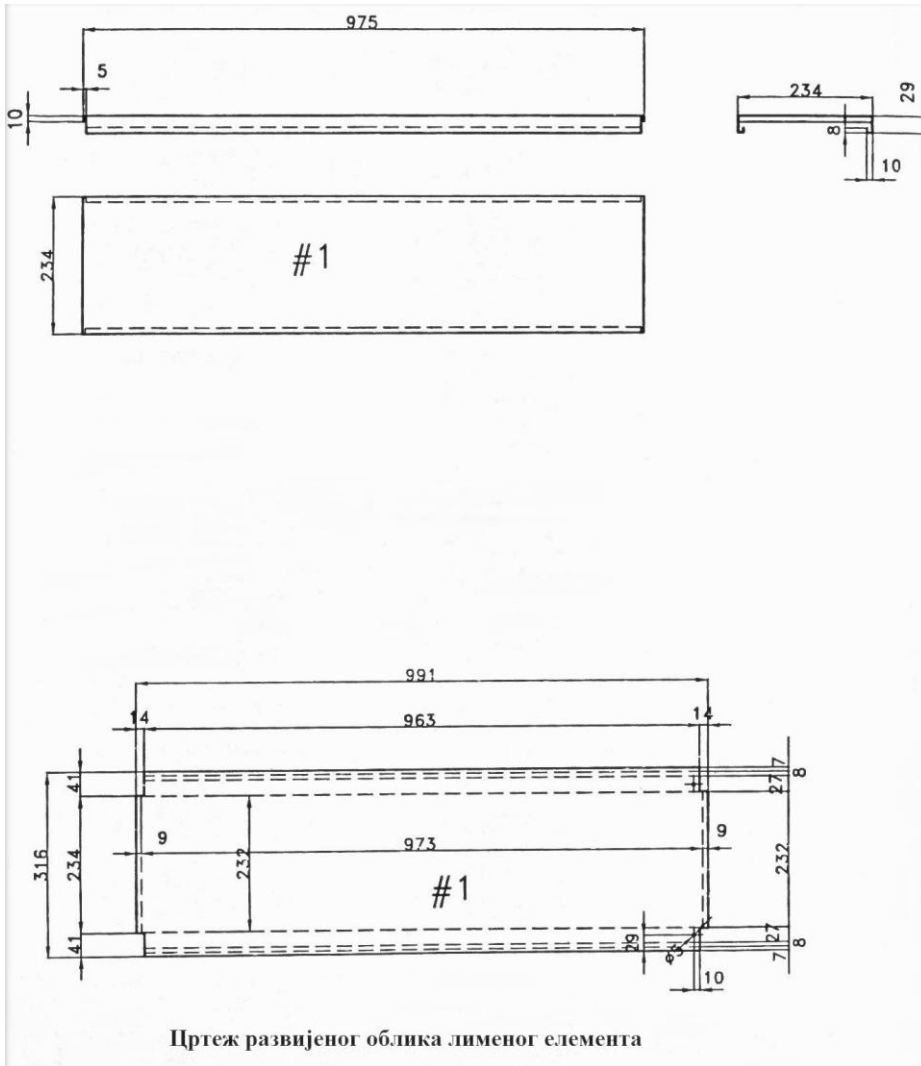

Начин везивања лименог елемента са мердевинастим елементом:

комад

960

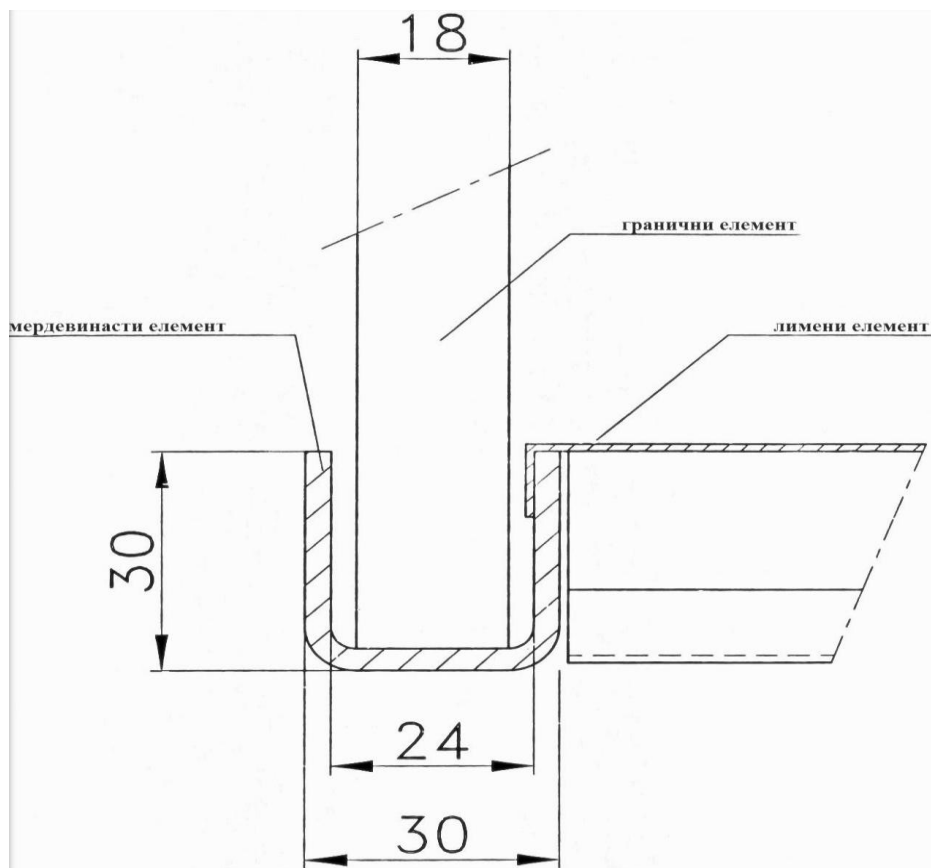

5. **Набавка материјала, израда, испорука и монтажа делова монтажних металних полица - "гранични елемент"**. Гранични елемент од универа димензија: 720x250x18 мм, у боји по избору наручиоца, према датим скицама. Позиција подразумева обраду универа са лица, наличја и кантовање свих ивица, према важећим стандардима, прописима и нормативима.

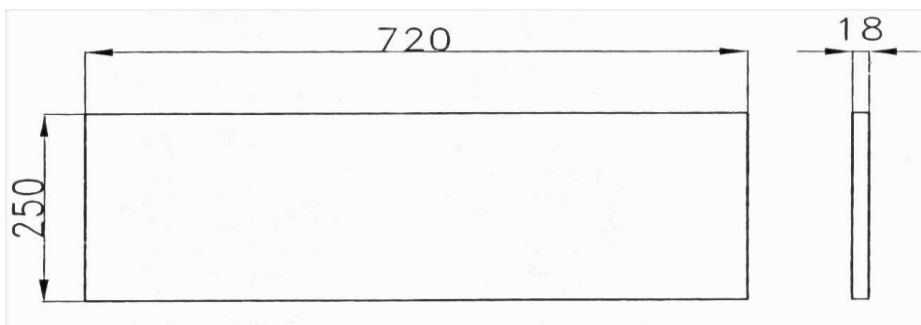

комад

32

6. **Набавка материјала, испорука и монтажа делова монтажних металних полица "челичних шrafoва, матица и подлошка"**. Шrafoви, матице и подлошке су од челика димензије $\text{Ø}8 \times 14$ мм, према датим скицама. Машински шrafoви су са шестоугаоном главом и навојем по целој дужини, квалитет челика 5.6 према стандардима JUS 053, DIN 933; челичне шестоугаоне матице, квалитет челика према стандардима JUS 680, DIN 985"; и равне челичне подлошке, квалитет челика према стандардима JUS 011, DIN 125.

комплет

640

Изглед склопа полице:

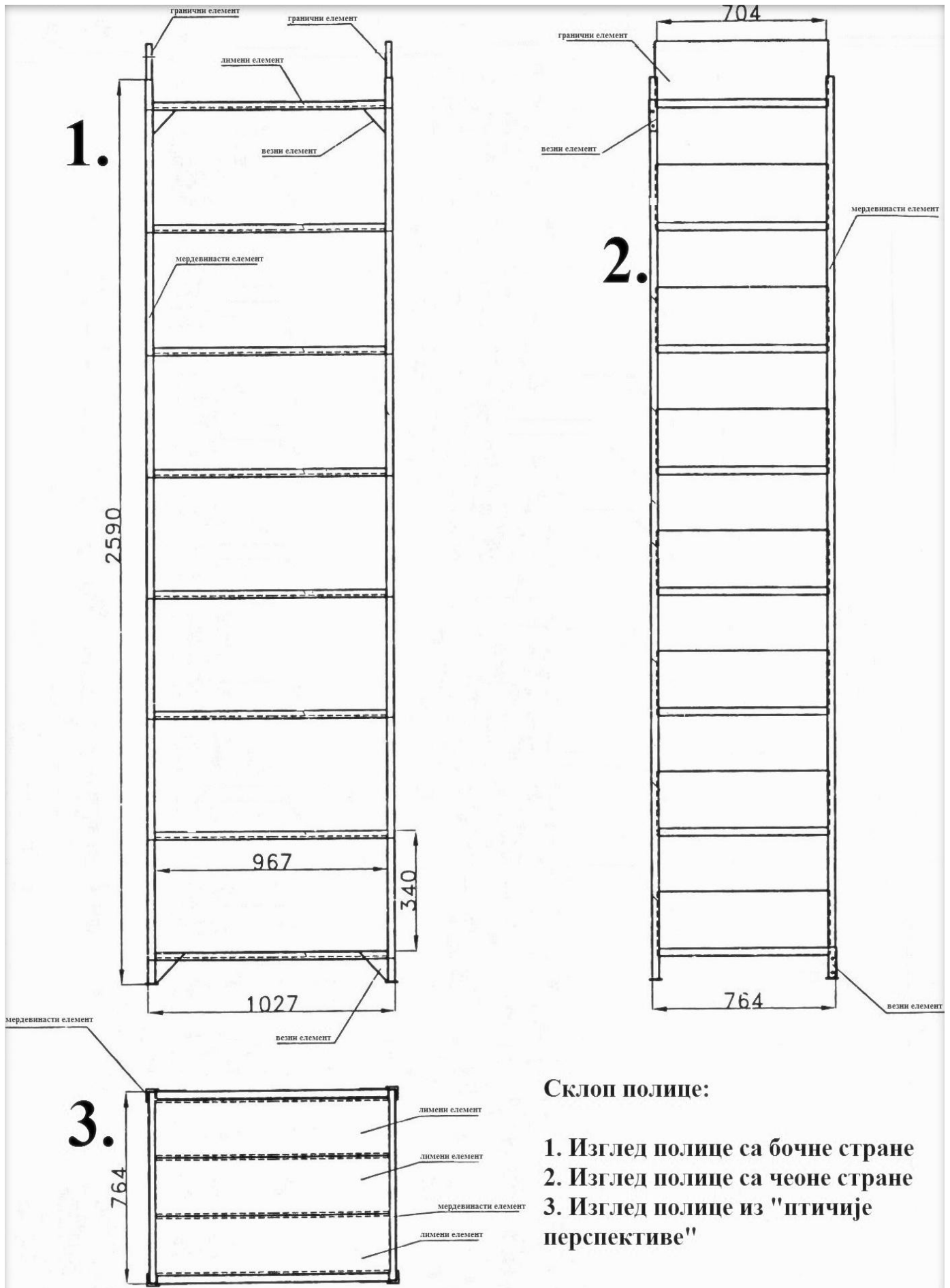

Склоп полице:

1. Изглед полице са бочне стране
2. Изглед полице са чеоне стране
3. Изглед полице из "птичије перспективе"

Комбиновање полица у два реда:

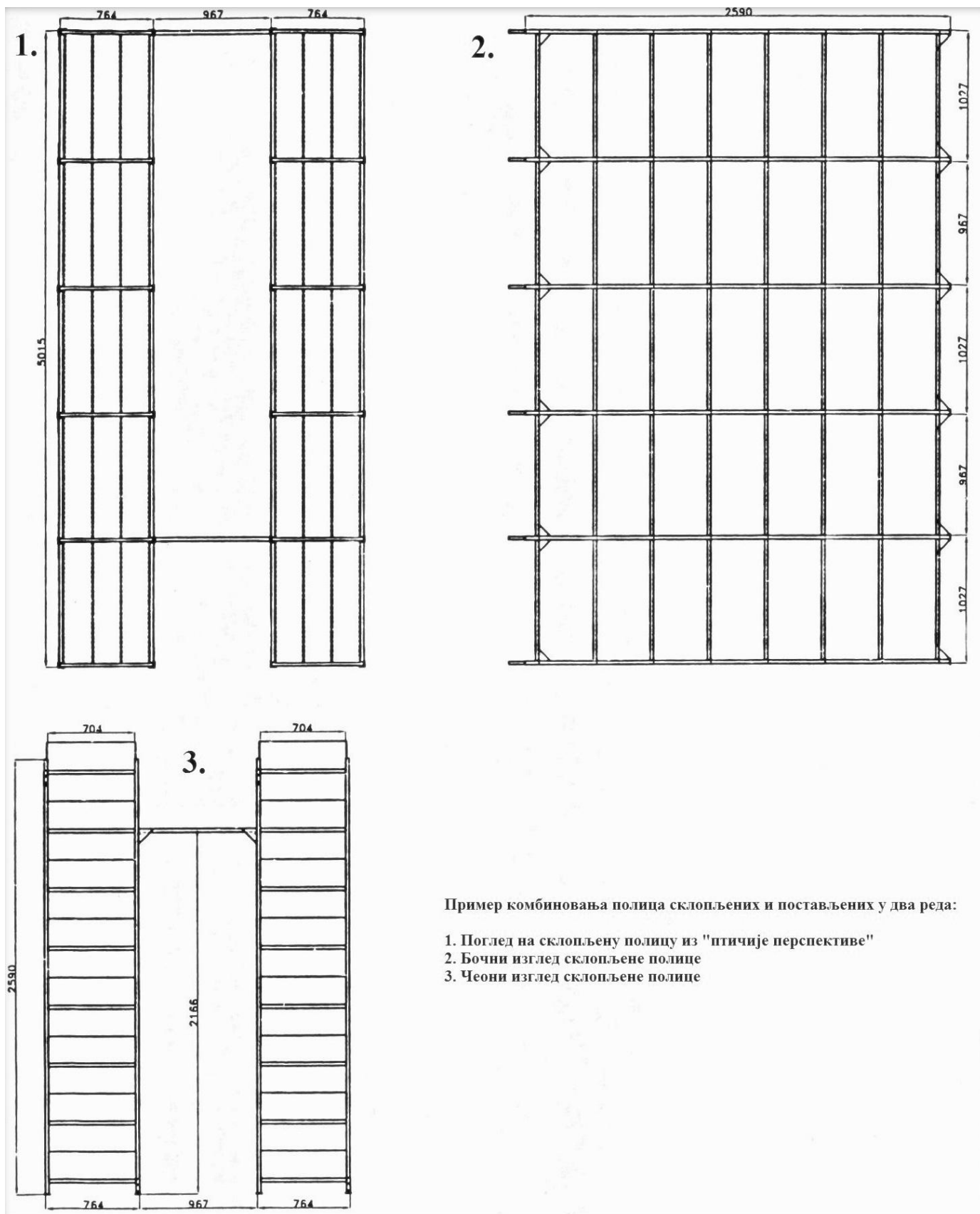

Пример комбиновања полица склопљених и постављених у два реда:

1. Поглед на склопљену полицу из "птичије перспективе"
2. Бочни изглед склопљене полице
3. Чеони изглед склопљене полице

Опис спецификације елемената за 40 комада полица постављених у два реда (20+20) по 20 сталажа у једном реду

Свака полица (сталажа) се састоји од следећих елемената:

- мердевинасти елементи - који се везују међусобно везним елементима и тацнама.
(унутрашњи мердевинасти елементи су заједнички), за 20 полица у једном реду треба 21 мердевинасти елемент, што укупно износи $(2 \times 21) = 42$ комада.,
- везни елементи - повезују мердевинасте елементе у горњем и доњем нивоу са обе стране (4 комада по свакој полици) дужине 967 мм, $(40 \times 4 = 160)$ комада),
- везни елементи за укрућење редова- постављају се у горњем делу између редова (пет редова) на сваких 4-5 поља и висини од 2166 мм од подлоге, што укупно износи 6 везних елемената.
- тацне - спољашњих димензија 975x234 мм по три на сваком нивоу у осам нивоа по полици (24 комада по полици), $(40 \times 24 = 960)$ комада),
- гранични елементи од универа димензија 720x250x18 мм обрађен са свих страна, поставља се на свакој етажи на почетку и крају реда $(2 \times 16 = 32)$ комада),
- вијци, навртке и подлошке за везивање мердевинастих елемената са везним елементима, (по четири комплета за сваки везни елемент). Полице се монтирају у два реда (20 +20), $(160 \times 4 = 640)$ комада).

Напомена:

Статички прорачун ради сваки понуђач за своју полицу, прорачун се односи на статичку носивост полице и оптерећење подлоге (међуспратне конструкције) по м² при пуном оптерећењу архивском грађом. Конкурсном документацијом се не захтева провера носивости полице од стране акредитоване лабораторије.

Намонтиране постојеће Полице као и остали детаљи се могу видети у архиви наручиоца које се налазе на адреси Вилине воде бр. 66, уз претходну најаву на телефон 064/87-88-450 или путем електронске поште на имејл адресу: uprava@drugi.os.sud.rs, контакт лице Иван Радојковић, радним даном у периоду од 09-14 часова.

2. Начин испоруке и монтаже добара

Под испоруком и монтажом добара се подразумева испорука и монтажа металних монтажних полица према прихваћеној техничкој спецификацији одабраног понуђача на место испоруке радним даном у периоду од 09:00 до 15:00 часова уз претходну најаву.

Наручилац и понуђач ће записнички констатовати преузимање добара. Записник о квалитативном и квантитативном пријему добара садржи најмање списак примљених добара, евентуалне примедбе особе која врши пријем добара, потпис овлашћених представника понуђача и наручиоца за примопредају добара, место и датум примопредаје добара.

Наручилац има право да одбије пријем добара која нису у складу са прихваћеном техничком спецификацијом, која су оштећена или на било који други начин нису у складу са конкурсном документацијом.

У случају записнички утврђених недостатака у квантитету или квалитету добара, као и начину монтаже добара понуђач мора, у року од два дана од дана сачињавања записника о квалитативном и квантитативном пријему добара испоручено добро, да преузме и замени новим односно отклонити утврђене недостатке у року од десет дана. Отклањање утврђених недостатака мора бити записнички констатовано потписивањем од стране за ту намену овлашћених представника понуђача и наручиоца.

Датумом сачињавања записника о квалитативном и квантитативном пријему добара почиње да тече рок произвођачке гаранције. За добра која нису иницијално испоручена у потпуно исправном стању или су констатовани недостаци почетак рока трајања гаранције се помера до датума када се добра испоруче у исправном стању и потпуно у складу са конкурсном документацијом, што се констатује записнички од стране за ту намену овлашћених представника понуђача и наручиоца. Понуђач је дужан да приликом сачињавања записника о квалитативном и квантитативном пријему добра

наручиоцу преда оригинал произвођачку гаранцију. Понуђач се обавезује да наручиоцу приликом испоруке добара достави оригинал отпремницу која ће садржати списак свих испоручених добара.

3. Квалитет

Добра која су предмет јавне набавке морају задовољавати техничке и функционалне карактеристике, важеће стандарде и прописе, као и услове из конкурсне документације део III Техничке спецификације.

4. Гаранција

Понуђач је дужан да као гаранцију квалитета уграђених материјала достави следећа документа, а која су издата од стране овлашћених организација:

1. атест за челични равнострани "U" профил дебљине $d=3\text{mm}$ од хладно обликованих профила (НОР) израђених од топло ваљаних трака према стандардима JUS EN 10025
2. атест за челични лим дебљине $d=1\text{mm}$ од ниско угљеничног челика према стандарду EN 10130
3. атест за машинске шrafoве челика димензије $\text{Ø}8 \times 14\text{mm}$ са шестоугаоном главом и навојем по целој дужини, квалитет челика 5.6 према стандардима JUS 053, DIN 933
4. атест за челичне шестоугаоне матице квалитет челика JUS 680, DIN 985
5. атест за равне челичне подлошке квалитет челика JUS 011, DIN 125
6. статички прорачун носивости архивског материјала монтажних металних полица, према важећим стандардима и прописима. Статички прорачун оптерећења међуспратне конструкције монтажних металних полица, који мора бити мањи од 2t/m^2 МК.

Минималан гарантни рок испоручених добара је 3 године од дана монтирања, као и на извршене услуге монтаже (минимум 3 године).

5. Понуђач се обавезује да наручиоцу након закључења уговора преда следеће:

- сертификат о стручној оспособљености вариоца,
- атесте за све уграђене материјале и премазе,
- радионичке цртеже са технолошком разрадом,
- статички прорачун носивости архивског материјала монтажних металних полица

Понуђач је у обавези да приликом испоруке добара достави и произвођачку гаранцију са роком важења гарантног периода од најмање 3 године за обраду материјала, изведене спојеве и варове.

6. Решавање рекламација:

Наручилац има право на рекламацију квалитета и количине испоручених добара, у ком случају је дужан да уложи приговор без одлагања, одмах приликом преузимања/пријема добара, а у случају приговора на квалитет у року од 2 дана од сазнања за недостатак.

У случају одступања у количини и квалитету у односу на уговорено понуђач је у обавези да утврђене недостатке исправи односно испоручи тражену количину и квалитет у скалду са конкурсном документацијом добара у року од 10 дана од дана утврђивања недостатка који мора да се констатује записнички. Записник о утврђеним недостацима мора бити потписан од стране овлашћених представника понуђача и наручиоца.

7. Праћење реализације и уговора

Лице одговорно за праћење и контролисање извршења уговорних обавеза је Томислав Стојановић, телефон: 064/8788-499.

IV УСЛОВИ ЗА УЧЕШЋЕ У ПОСТУПКУ ЈАВНЕ НАБАВКЕ (чл. 75 и 76 Закона о јавним набавкама)

Право на учешће у поступку предметне јавне набавке има понуђач који испуњава ОБАВЕЗНЕ УСЛОВЕ за учешће у поступку јавне набавке дефинисане чл. 75. Закона, и то:

- 1) Да је регистрован код надлежног органа, односно уписан у одговарајући регистар (чл. 75. ст. 1. тач. 1) Закона);
- 2) Да он и његов законски заступник није осуђиван за неко од кривичних дела као члан организоване криминалне групе, да није осуђиван за кривична дела против привреде, кривична дела против животне средине, кривично дело примања или давања мита, кривично дело преваре (чл. 75. ст. 1. тач. 2) Закона);
- 3) Да је измирио доспеле порезе, доприносе и друге јавне дажбине у складу са прописима Републике Србије или стране државе када има седиште на њеној територији (чл. 75. ст. 1. тач. 4) Закона);
- 4) Да је поштовао обавезе које произилазе из важећих прописа о заштити на раду, запошљавању и условима рада, заштити животне средине, као и да нема забрану обављања делатности која је на снази у време подношења понуде (чл. 75. ст. 2. Закона).

УПУТСТВО КАКО СЕ ДОКАЗУЈЕ ИСПУЊЕНОСТ УСЛОВА ИЗ ЧЛ. 75. И ЧЛ. 76. ЗАКОНА

Испуњеност **ОБАВЕЗНИХ** услова за учешће у поступку предметне јавне набавке понуђач доказује: - достављањем **Изјаве о испуњавању услова из члана 75 став 1. тачка 1) до 4) Закона** (Образац број 2), којом под пуном материјалном и кривичном одговорношћу потврђује да испуњава услове за учешће у поступку јавне набавке из члана 75 став 1. тач. 1) до 4) Закона, дефинисане овом конкурсном документацијом.

Изјава мора да буде потписана од стране овлашћеног лица понуђача и оверена печатом. Уколико Изјаву потписује лице које није уписано у регистар као лице овлашћено за заступање, потребно је уз понуду доставити овлашћење за потписивање.

Уколико понуђач подноси понуду са подизвођачем, понуђач је дужан да достави **Изјаву подизвођача о испуњавању услова из члана 75 став 1 тачка 1) до 4) Закона** (Образац број 3), потписану од стране овлашћеног лица подизвођача и оверену печатом.

Уколико понуду подноси група понуђача:

- **Изјава о испуњавању услова из члана 75 став 1 тачка 1) до 4) Закона** (Образац број 2) мора бити потписана од стране овлашћеног лица сваког понуђача из групе понуђача и оверена печатом.

-Услов из члана 75 став 2 Закона, мора да испуни сваки понуђач из групе понуђача и доказује се достављањем **Изјаве понуђача о поштовању обавеза из члана 75 став 2 Закона** (Образац број 2), којом под пуном материјалном и кривичном одговорношћу потврђује да испуњава услов за учешће у поступку јавне набавке из члана 75 став 2 Закона.

Ако наручилац тражи од понуђача чија је понуда оцењена као најповољнија да достави на увид оригинал или оверену копију свих или појединих доказа о испуњености услова, испуњеност обавезних услова за учешће у поступку предметне јавне набавке из члана 75. Закона понуђач доказује достављањем следећих доказа:

1) Услов из члана 75 став 1 тач.1) Закона – **Доказ**: Извод из регистра Агенције за привредне регистре, односно извод из регистра надлежног Привредног суда;

2) Услов из члана 75 став 1 тач.2) Закона – **Доказ**: ПРАВНА ЛИЦА: 1) Извод из казнене евиденције, односно уверење основног суда на чијем подручју се налази седиште домаћег правног лица, односно седиште представништва или огранка страног правног лица, којим се потврђује да правно лице није осуђивано за кривична дела против привреде, кривична дела против животне средине, кривично дело примања или давања мита, кривично дело преваре; 2) Извод из казнене евиденције Посебног одељења за организовани криминал Вишег суда у Београду, којим се потврђује да правно лице није осуђивано за неко од кривичних дела организованог криминала; 3) Извод из казнене евиденције, односно уверење надлежне полицијске управе МУП-а, којим се потврђује да законски заступник понуђача није осуђиван за кривична дела против привреде, кривична дела против животне средине, кривично дело примања или давања мита, кривично дело преваре и неко од кривичних дела организованог криминала (захтев се може поднети према месту рођења или према месту пребивалишта законског заступника). Уколико понуђач има више законских заступника дужан је да достави доказ за сваког од њих. ПРЕДУЗЕТНИЦИ И ФИЗИЧКА ЛИЦА: Извод из казнене евиденције, односно уверење надлежне полицијске управе МУП-а, којим се потврђује да није осуђиван за неко од кривичних дела као члан организоване криминалне групе, да није осуђиван за кривична дела против привреде, кривична дела против животне средине, кривично дело примања или давања мита, кривично дело преваре (захтев се може поднети према месту рођења или према месту пребивалишта).

Доказ не може бити старији од два месеца пре отварања понуда.

3) Услов из члана 75 став 1 тач. 4) Закона – **Доказ**: Уверење Пореске управе Министарства финансија да је измирио доспеле порезе и доприносе и Уверење надлежне управе локалне самоуправе да је измирио обавезе по основу изворних локалних јавних прихода или потврда Министарства привреде да се понуђач налази у поступку приватизације

Доказ не може бити старији од два месеца пре отварања понуда.

4) Понуђач није дужан да доставља на увид доказе који су јавно доступни на интернет страницама надлежних органа.

Понуђач је дужан да без одлагања писмено обавести наручиоца о било којој промени у вези са испуњеношћу услова из поступка јавне набавке која наступи до доношења одлуке, односно закључења уговора, односно током важења уговора о јавној набавци и да је документује на прописани начин.

V УПУТСТВО ПОНУЂАЧИМА КАКО ДА САЧИНЕ ПОНУДУ

1. Подаци о језику на којем понуда мора бити састављена

Понуђач подноси понуду на српском језику.

Понуђач своју понуду и пратећу документацију не може достављати електронским путем, већ само на начин описан у конкурсној документацији.

Комуникација са понуђачима путем телефона није допуштена.

2. Начин подношења понуде

Понуђач понуду подноси непосредно или путем поште у затвореној коверти или кутији, затворену на начин да се приликом отварања понуда може са сигурношћу утврдити да се први пут отвара.

На полеђини коверте или на кутији навести назив и адресу понуђача.

У случају да понуду подноси група понуђача, на коверти или кутији је потребно назначити да се ради о групи понуђача и навести називе и адресу свих учесника у заједничкој понуди.

Рок за подношење понуде је 8 дана од дана објављивања позива на Порталу јавних набавки и на интернет страници суда, односно до 14.11.2018. године до 13:00 часова.

Уколико понуђач понуду подноси путем поште мора да обезбеди да иста буде примљена од стране наручиоца до 14.11.2018. године до 13:00 часова.

Потребно је да понуде буду повезане у целину тако да се листови не могу накнадно убацивати.

Понуде се достављају на адресу: **Други основни суд у Београду, Катанићева број 15, Београд-Врачар, приземље, шалтер пријема писмена наручиоца до 14.11.2018. године до 13:00 часова.**

Коверат или кутија са понудом на предњој страни мора имати писани текст **"ПОНУДА-НЕ ОТВАРАЈ"**, назив и број јавне набавке, а на полеђини назив, број телефона и адресу понуђача.

Понуда се сматра благовременом уколико је примљена на шалтер пријема писмена наручиоца до 14.11.2018. године до 13:00 часова. Понуда која је примљена после 13:00 часова 14.11.2018. године сматраће се неблаговременом што ће бити констатовано у Записнику о отварању понуде.

Наручилац ће, по окончању поступка јавног отварања понуда, вратити понуђачима неотворене, све неблаговремено поднете понуде, са назнаком да су поднете неблаговремено.

Понуђач може да поднесе само једну понуду.

Понуда мора бити у целини припремљена у складу са Законом, позивом за подношење понуда и конкурсном документацијом и мора да испуњава све услове за учешће у поступку јавне набавке.

Понуда се саставља тако што понуђач уписује тражене податке у обрасце који су саставни део конкурсне документације.

Обрасци из конкурсне документације морају бити потписани од стране овлашћеног лица понуђача и оверени печатом.

Уколико су обрасци потписани од стране лица које није уписано у регистар као лице овлашћено за заступање, потребно је доставити овлашћење за потписивање уз понуду.

Обрасци из конкурсне документације се попуњавају читко, није дозвољено попуњавање графитном оловком, свако белјење или подебљавање мора се парафирати и оверити од стране понуђача.

Понуда мора да садржи потписане и печатом оверене обрасце садржане у конкурсној документацији као и осталу доле наведену документацију

- 1) Образац понуде (Образац број 1);
- 2) Изјава понуђача о испуњавању услова из чл. 75 ст. 1 тачка 1) до 4) Закона (Образац број 2);
- 3) Изјава подизвођача о испуњавању услова из чл. 75 ст. 1 тачка 1) до 4) Закона (Образац број 3) – *попуњава се само у случају да понуђач подноси понуду са подизвођачем;*
- 4) Трошкови припреме понуде (Образац број 4) *достављање овог обрасца није обавезно;*
- 6) Изјава о независној понуди (Образац број 5);
- 7) Изјава о чувању поверљивих података (Образац број 6)
- 8) Модел уговора – *понуђач доставља попуњен, са печатом и потписом на крају уговора. У случају да понуђач не достави попуњен, потписан и печатан модел уговора, сматраће се да понуђач не прихвата услове из конкурсне документације и из уговора и таква понуда ће се сматрати неприхватљивом, односно биће одбијена - Образац број 7;*

9) Споразум којим се понуђачи из групе међусобно и према наручиоцу обавезују на извршење јавне набавке, а који обавезно садржи податке из члана 81 ст. 4 тач. 1) до 6) Закона – *само у случају подношења заједничке понуде*;

3. Време и место отварања понуда

Јавно отварање понуда биће одржано 14.11.2018. године у 14:00 часова, на адреси: Други основни суд у Београду, Катанићева број 15, Београд, на II спрату, у канцеларији број 2102 код секретара суда, Тинке Павловић.

Пре почетка поступка јавног отварања понуда, представници понуђача, који ће присуствовати поступку отварања понуда, дужни су да комисији наручиоца предају оригинална овлашћења за учешће у поступку јавног отварања понуда односно пуномоћје које не мора бити оверено у суду. Благовремено приспеле понуде комисија ће отворати по редоследу приспећа. О поступку отварања понуда Комисија наручиоца води записник који потписују чланови комисије и овлашћени присутни представници понуђача.

Понуђачу који је поднео понуду, а није присуствовао поступку јавног отварања понуда, записник се доставља у року од три дана од дана отварања понуда.

4. Уколико понуђачи подносе заједничку понуду

Обрасце дате у конкурсној документацији треба да попуне, потпишу и печатом овере сви понуђачи из групе понуђача или група понуђача може одредити једног понуђача из групе који ће у име групе поунити, потписати и печатом оверити обрасце дате у конкурсној документацији, изузев образаца који подразумевају давање изјаве под материјалном и кривичном одговорношћу, који морају бити потписани и оверени печатом од стране сваког понуђача из групе понуђача. У случају да се понуђачи одреде да један понуђач из групе потписује и печатом оверава обрасце дате у конкурсној документацији (изузев образаца који подразумевају давање изјаве под материјалном и кривичном одговорношћу), наведено треба дефинисати споразумом којим се понуђачи из групе међусобно и према наручиоцу обавезују на извршење јавне набавке, а која чини саставни део заједничке понуде сагласно члану 81 Закона.

5. Партије

Предметна јавна набавка није обликована по партијама.

6. Понуда са варијантама

Понуда са варијантама није дозвољена.

7. Начин измене, допуне и опозива понуде

Понуђач може у року за подношење понуде да измени, допуни или опозове своју понуду и то непосредно или путем поште у затвореној коверти или кутији.

Понуђач је дужан да јасно назначи који део понуде мења односно која документа накнадно доставља.

Измену, допуну или опозив понуде треба доставити на адресу: Други основни суд у Београду, Катанићева број 15, Београд-Врачар, приземље, шалтер пријема писмена наручиоца.

Измена понуде за јавну набавку металних монтажних полица - број 07/2018 - НЕ ОТВАРАТИ” или „Допуна понуде за јавну набавку металних монтажних полица - број 07/2018 - НЕ ОТВАРАТИ” или „Опозив понуде за јавну набавку металних монтажних полица - број 07/2018 - НЕ ОТВАРАТИ” или „Измена и допуна понуде за јавну набавку металних монтажних полица - број 07/2018 - НЕ ОТВАРАТИ”

На полеђини коверте или кутије потребно је навести назив и адресу понуђача. У случају да понуду подноси група понуђача, на коверти или кутији је потребно назначити да се ради о групи понуђача и навести називе и адресу свих учесника у заједничкој понуди. По истеку рока за подношење понуда понуђач не може да повуче нити мења, нити да допуни своју понуду.

8. Учествовање у заједничкој понуди или као подизвођач

Понуђач може да поднесе само једну понуду.

У Обрасцу понуде (Образац број 1), понуђач наводи на који начин подноси понуду, односно да ли подноси понуду самостално, као заједничку понуду, или подноси понуду са подизвођачем.

9. Понуда са подизвођачем

Уколико понуђач подноси понуду са подизвођачем дужан је да у Обрасцу понуде (Образац број 1), наведе да понуду подноси са подизвођачем, проценат укупне вредности набавке који ће поверити подизвођачу а који не може бити већи од 50%, као и део предмета набавке који ће извршити преко подизвођача.

Понуђач у Обрасцу понуде наводи назив и седиште подизвођача, уколико ће делимично извршење набавке поверити подизвођачу.

Уколико уговор о јавној набавци буде закључен између наручиоца и понуђача који подноси понуду са подизвођачем, тај подизвођач ће бити наведен и у уговору о јавној набавци.

Понуђач је дужан да за подизвођаче достави доказе о испуњености услова који су наведени у поглављу IV конкурсне документације, у свему у складу са упутством како се доказује испуњеност услова (поглавље IV).

Понуђач у потпуности одговара наручиоцу за извршење обавеза из поступка јавне набавке, односно извршење уговорних обавеза, без обзира на број подизвођача.

Понуђач је дужан да наручиоцу, на његов захтев, омогући приступ код подизвођача, ради утврђивања испуњености тражених услова.

10. Заједничка понуда

Понуду може поднети група понуђача.

Уколико понуду подноси група понуђача, саставни део заједничке понуде мора бити споразум којим се понуђачи из групе међусобно и према наручиоцу обавезују на извршење јавне набавке, а који обавезно садржи податке из члана 81 ст. 4 тач. 1) до 2) Закона и то:

- податке о члану групе који ће бити носилац посла, односно који ће поднети понуду и који ће заступати групу понуђача пред Наручиоцем и
- опис послова сваког од понуђача из групе понуђача у извршењу уговора.
- понуђачу који ће у име групе понуђача дати средство обезбеђења;
- понуђачу који ће издати рачун;
- рачуну на који ће бити извршено плаћање и
- обавезама сваког од понуђача из групе понуђача за извршење уговора

Група понуђача је дужна да достави доказе о испуњености услова који су наведени у поглављу IV конкурсне документације, у свему у складу са упутством како се доказује испуњеност услова. Понуђачи из групе понуђача одговарају неограничено солидарно према наручиоцу.

Ако је понуђач доставио изјаву из члана 77 став 4 овог закона, наручилац може пре доношења одлуке о додели уговора да тражи од понуђача чија је понуда оцењена као најповољнија да достави на увид оригинал или оверену копију свих или појединачних доказа о испуњености услова.

Ако понуђач у остављеном, примереном року који не може бити краћи од 5 дана, не достави на увид оригинал или оверену копију тражених доказа, наручилац ће његову понуду одбити као неприхватљиву.

Понуђач је дужан да без одлагања писаним путем обавести наручиоца о било којој промени у вези са испуњеношћу услова из поступка јавне набавке, која наступи до доношења одлуке, односно закључења уговора, односно важења уговора о јавној набавци и да је документује на прописан начин.

11. Обавештење Понуђачу у вези подношења понуде

Понуђач који је самостално поднео понуду не може истовремено да учествује у заједничкој понуди или као подизвођач, нити да учествује у више заједничких понуда.

12. Валута

Цене из понуде морају бити изражене у динарима са и без пореза на додату вредност и треба да обухватију све зависне трошкове који се односе на предмет јавне набавке, с тим да ће се за оцену понуде узимати у обзир понуђена цена са две децимале, без пореза на додату вредност.

Цена је фиксна и не може се мењати.

Ако је у понуди исказана неубичајено ниска цена, наручилац ће поступити са чланом 92. Закона.

13. Захтеви од којих зависи прихватљивост понуде

Понуђене услуге морају у свему одговарати захтевима наручиоца и задатим техничким карактеристикама (спецификацијама):

13.1. Захтеви у погледу начина, рока и услова плаћања

Плаћање ће се вршити на основу рачуна који се доставља за протекли месец, по испостављеном рачуну са спецификацијом услуга, у року до 45 дана од дана пријема уредно сачињеног рачуна. Плаћање ће бити извршено на текући рачун понуђача на број који се води код пословне банке.

13.2. Захтев у погледу рока важења понуде

Рок важења понуде не може бити краћи од 30 дана од дана отварања понуда.

У случају истека рока важења понуде, наручилац је дужан да у писаном облику затражи од понуђача продужење рока важења понуде.

Понуђач који прихвати захтев за продужење рока важења понуде не може мењати понуду.

13.3. Захтеви у погледу квалитета предмета набавке

У складу са законским и подзаконским актима који су везани за услуге које су предмет набавке.

14. Средства финансијског обезбеђења

14.1. Меница за добро извршење посла

Понуђач је дужан да у року од 5 дана од дана закључења уговора преда наручиоцу:

- Меницу за добро извршење посла у износу од 10% од вредности уговора без ПДВ-а, оверену, потписану од стране лица овлашћеног за заступање и регистровану у складу са чланом 47-а Закона о платном промету („Службени лист СРЈ“ бр. 3/2002 и 5/2003 и „Сл. гласник РС“ бр. 43/2004, 62/2006 и 31/2011) и Одлуком НБС о ближим условима, садржини и начину вођења Регистра меница и овлашћења („Службени гласник РС“ бр. 56/2011), са роком важења који је најмање 5 дана дужи од истека рока важности уговора.

- Менично овлашћење да се меница у износу од 10% од вредности уговора без ПДВ-а, без сагласности понуђача може поднети на наплату у случају неизвршења уговорних обавеза по закљученом уговору;

- копију картона депонованих потписа код банке на којим се јасно виде депоновани потпис и печат понуђача, оверен печатом банке са датумом овере.

Потпис овлашћеног лица на меницама и меничном овлашћењу мора бити идентичан са потписом у картону депонованих потписа.

У случају промене лица овлашћеног за заступање, менично овлашћење остаје на снази.

По завршеном послу наручилац ће предметну меницу вратити, на писани захтев понуђача.

14.2. Реализација средстава финансијског обезбеђења

Наручилац задржава право да реализује средства финансијског обезбеђења уколико понуђач не извршава обавезе из поступка јавне набавке као и испуњење уговорних обавеза.

15. Заштита поверљивости података

Наручилац ће захтевати заштиту поверљивости података које понуђачима ставља на располагање, укључујући и њихове подизвођаче.

Саставни део конкурсне документације је изјава о чувању поверљивих података (*Образац број 6*). Лице које је примило податке одређене као поверљиве дужно је да их чува и штити, без обзира на степен те поверљивости.

16. Заштита података понуђача

Наручилац ће чувати као поверљиве све податке о понуђачима садржане у понуди који су посебним прописом утврђени као поверљиви и које је као такве понуђач означио речју „ПОВЕРЉИВО“ у понуди. Наручилац ће одбити давање информације која би значила повреду поверљивости података добијених у понуди.

Неће се сматрати поверљивим докази о испуњености обавезних услова, цена и други подаци из понуде који су од значаја за примену елемената критеријума и рангирање понуде.

17. Измене и допуне конкурсне документације

Ако наручилац у року предвиђеном за подношење понуда измени или допуни конкурсну документацију, дужан је да без одлагања измене или допуне објави на Порталу јавних набавки и на својој интернет страници.

Ако наручилац измени или допуни конкурсну документацију осам или мање дана пре истека рока за подношење понуда, наручилац је дужан да продужи рок за подношење понуда и објави обавештење о продужењу рока за подношење понуда. По истеку рока предвиђеног за подношење понуда наручилац не може да мења нити допуњује конкурсну документацију.

18. Додатне информације или појашњења у вези са припремањем понуде

Заинтересована лица могу тражити у писаном облику додатне информације или појашњења у вези са припремањем понуде, најкасније 5 дана пре истека рока за подношење понуда.

Наручилац ће одговор на захтев за додатним информацијама или појашњењима у вези са припремањем понуде, у року од три дана од дана пријема захтева објавити на Порталу јавних набавки и на својој интернет страници.

Захтев треба упутити на адресу Катанићева број 15, Београд, уз напомену „Објашњења“ – за јавну набавку број 07/18 чији је предмет набавка металних монтажних полица и то предајом на шалтеру пријема писмена наручиоца или на e-mail: uprava@drugi.os.sud.rs

19. Додатна објашњења, контрола и допуштене исправке

Наручилац може да захтева од понуђача додатна објашњења која ће му помоћи при прегледу, вредновању и упоређивању понуда, а може да врши и контролу (увид) код понуђача, односно његовог подизвођача.

Наручилац може, уз сагласност понуђача, да изврши исправке рачунских грешака уочених приликом разматрања понуде у фази стручне оцене понуда.

У случају разлике између јединичне и укупне цене, меродавна је јединична цена. Ако се понуђач не сагласи са исправком рачунских грешака, наручилац ће његову понуду одбити као неприхватљиву.

20. Критеријум за доделу уговора

Одлука о додели уговора донеће се применом критеријума **најнижа понуђена цена**.

21. Елементи критеријума, односно начин на основу којих ће наручилац извршити доделу уговора у ситуацији када постоје две или више понуда са истом понуђеном ценом.

Уколико две или више понуда имају исту понуђену цену, као најповољнија биће изабрана понуда оног понуђача који је понудио **дужи гарантни рок** металних полица. У случају истог понуђеног гарантног рока, као најповољнија биће изабрана понуда оног понуђача који је понудио **краћи рок монтаже** металних монтажних полица.

22. Рок за доношење одлуке о додели уговора

Одлука о додели уговора биће донета у року од 8 дана од дана јавног отварања понуда и биће објављена на Порталу јавних набавки и на интернет страници суда.

У случају да је поднета само једна понуда наручилац може закључити уговор пре истека рока за подношење захтева за заштиту права, у складу са чланом 112 став 2 тачка 5) Закона, у року од осам дана од дана пријема одлуке о додели уговора од стране понуђача којем је додељен уговор.

23. Обавештење о поштовању обавеза које произилазе из важећих прописа

Понуђач је дужан да при састављању своје понуде попуни, потпише и овери изјаву (саставни део конкурсне документације) да је поштовао обавезе које произилазе из важећих прописа о заштити на раду, запошљавању и условима рада, заштити животне средине, као и да понуђач гарантује да је ималац права интелектуалне својине.

24. Захтев за заштиту права

Захтев за заштиту права може да поднесе понуђач, односно заинтересовано лице. Захтев за заштиту права може се поднети у току целог поступка јавне набавке, против сваке радње наручиоца.

У случају када се захтевом за заштиту права оспорава врста поступка, садржина позива или конкурсна документација наручиоца, захтев за заштиту права може се поднети најкасније три дана пре истека рока за подношење понуда. У наведеном случају благовремено примљене понуде код наручиоца, неће бити враћене понуђачима. После доношења одлуке о додели уговора, рок за подношење захтева за заштиту права је 5 дана од дана пријема одлуке. Захтев за заштиту права подноси се Републичкој комисији за заштиту права у поступку јавне набавке, а предаје наручиоцу непосредно или поштом.

Примерак захтева за заштиту права подносилац истовремено доставља Републичкој комисији.

Приликом подношења захтева за заштиту права понуђач је дужан да достави Потврду о извршеној уплати таксе из члана 156 ЗЈН која садржи следеће елементе:

- (1) да буде издата од стране банке и да садржи печат банке;
- (2) да представља доказ о извршеној уплати таксе, што значи да потврда мора да садржи податак да је налог за уплату таксе, односно налог за пренос средстава реализован, као и датум извршења налога,
- (3) износ таксе из члана 156 ЗЈН чија се уплата врши – 60.000,00 динара;
- (4) број рачуна: 840- 30678845-06;
- (5) шифру плаћања: 153 или 253;
- (6) позив на број: подаци о броју или ознаци јавне набавке поводом које се подноси захтев за заштиту права;
- (7) сврха: ЗЗП (назив Наручиоца; број или ознака јавне набавке поводом које се подноси захтев за заштиту права);
- (8) корисник: буџет Републике Србије;
- (9) назив уплатиоца, односно назив подносиоца захтева за заштиту права за којег је извршена уплата таксе;
- (10) потпис овлашћеног лица банке.

Доказ мора садржати јасан печат банке (поште) и потпис овлашћеног лица са видљивим датумом реализације уплате и јасно назначен број јавне набавке (07/18) за коју се предметни захтев подноси.

25. Обавештење о закљученом уговору

Уговор о јавној набавци биће закључен са понуђачем којем је додељен у року од 5 дана од дана истека рока за подношење захтева за заштиту права из члана 149 Закона.

Изабрани понуђач је дужан да уговор, потписан и печатом оверен достави наручиоцу у року од 5 дана од дана када га је наручилац позвао да закључе уговор.

Уколико понуђач којем је додељен уговор, одбије да закључи уговор о јавној набавци, наручилац ће извршити поново стручну оцену понуда примљених у поступку набавке и изабрати понуђача са највећим бројем пондера.

Обавештење о закљученом уговору ће се објавити у року од 3 дана од дана закључења уговора и биће објављено на Порталу јавних набавки и на интернет страници наручиоца.

Уговор о јавној набавци се закључује на период годину дана од дана закључења.

26. Праћење реализације уговора:

Лице одговорно за праћење и контролисање извршења уговорних обавеза је Томислав Стојановић,
е-адреса: uprava@drugi.os.sud.rs , телефон: 011/635-4763 и 064/8788-499.

VI ОБРАСЦИ КОНКУРСНЕ ДОКУМЕНТАЦИЈЕ**Образац 1****ПОДАЦИ О ПОНУЂАЧУ**

На основу позива за подношење понуде за јавну набавку металних монтажних полица ЈНМВ 07/18 доставља се:

ПОНУДА број: _____

Датум: _____

1) ОПШТИ ПОДАЦИ О ПОНУЂАЧУ

Назив понуђача		
Адреса седишта	Улица и број	
	Место	
	Општина	
Матични број понуђача		
Порески идентификациони број		
Лице овлашћено за потписивање уговора		
Лице за контакт		
Телефон		
Телефакс		
e-mail		
Текући рачун код пословне банке		

2) ПОНУДА СЕ ПОДНОСИ

А) САМОСТАЛНО
Б) СА ПОДИЗВОЂАЧЕМ
В) ЗАЈЕДНИЧКА ПОНУДА

Напомена: заокружити начин подношења понуде и уписати податке о подизвођачу, уколико се понуда подноси са подизвођачем, односно податке о свим учесницима заједничке понуде, уколико понуду подноси група понуђача.

Потпис овлашћеног лица

М.П.

3) ПОДАЦИ О ПОДИЗВОЂАЧУ

Пословно име или скраћени назив		
Адреса седишта	Улица и број	
	Место	
	Општина	
Матични број понуђача		
Порески идентификациони број		
Одговорно лице		
Лице за контакт		
Лице овлашћено за потписивање уговора		
Телефон		
Телефакс		
e-mail		
Рачун банке		

Напомена:

Табелу „Подаци о подизвођачу“ попуњавају само они понуђачи који подносе понуду са подизвођачем, а уколико има већи број подизвођача од места предвиђених у табели, потребно је да се наведени образац копира у довољном броју примерака, да се попуни и достави за сваког подизвођача.

М.П.

Потпис овлашћеног лица

4) ПОДАЦИ О УЧЕСНИКУ У ЗАЈЕДНИЧКОЈ ПОНУДИ

Пословно име или скраћени назив		
Адреса седишта	Улица и број	
	Место	
	Општина	
Матични број понуђача		
Порески идентификациони број		
Одговорно лице		
Лице за контакт		
Лице овлашћено за потписивање уговора		
Телефон		
Телефакс		
e-mail		
Рачун банке		

Напомена:

Табелу „Подаци о учеснику у заједничкој понуди“ попуњавају само они понуђачи који подносе заједничку понуду, а уколико има већи број учесника у заједничкој понуди од места предвиђених у табели, потребно је да се наведени образац копира у довољном броју примерака, да се попуни и достави за сваког понуђача који је учесник у заједничкој понуди.

М.П.

Потпис овлашћеног лица

5) ОБРАЗАЦ СТРУКТУРЕ ПОНУЂЕНЕ ЦЕНЕ

НАБАВКА МЕТАЛНИХ МОНТАЖНИХ ПОЛИЦА

Назив	Количина/ комплет	Јединична цена комплекта без ПДВ-а	Јединична цена комплекта са ПДВ-ом	Укупна цена без ПДВ-а	Укупна цена са ПДВ-ом
1	2	3	4	5(2x3)	6(2x4)
Комплет полице треба да садржи: - Статички прорачун носивости – 1 комплет - Мердевинасти елемент – 42 комада - Везни елемент – 160 комада - Лимени елемент – 960 комада - Гранични елемент – 32 комада - Челичне шrafoве, матице и подлошке – 640 комплекта	40				

Укупна цена без ПДВ-а: _____ динара

Укупна цена са ПДВ-ом: _____ динара

Важеће понуде: _____ дана (минимум 30 дана од отварања понуда).

Гарантни рок испоручених добара: _____ године (не може бити краћи од 3 године од дана монтаже)

Гарантни рок извршених услуга монтаже: _____ године (не може бити краћи од 3 године од дана монтаже)

Рок монтаже добара: _____ дана (не може бити дужи од 30 дана)

Рок плаћања рачуна: _____ дана (не краћи од 15, а не дужи од 45 дана)

Напомена: Образац понуде понуђач мора да попуни, овери печатом и потпише, чиме потврђује да су тачни подаци који су у обрасцу понуде наведени. Уколико понуђачи подносе заједничку понуду, група понуђача може да се определи да образац понуде потписују и печатом оверавају сви понуђачи из групе понуђача или група понуђача може да одреди једног понуђача из групе који ће поунити, потписати и печатом оверити образац понуде.

Рок плаћања рачуна не може бити краћи од 15 дана, а не дужи од 45 дана од дана пријема комплетне рачуноводствене документације у Други основни суд у Београду.

датум:

место:

М.П.

Потпис овлашћеног лица
понуђача

**ИЗЈАВА ПОНУЂАЧА
О ИСПУЊАВАЊУ УСЛОВА ИЗ ЧЛАНА 75 СТ. 1 ТАЧ. 1) ДО 4) ЗАКОНА**

У складу са чланом 77 став 4 Закона о јавним набавкама („Службени гласник РС“ број 124/2012, 14/15 и 68/15), под пуном материјалном и кривичном одговорношћу, као заступник понуђача, дајем следећу

ИЗЈАВУ

Понуђач _____ из _____, ул. _____ бр. ____, матични број: _____, ПИБ: _____ у поступку јавне набавке мале вредности за набавку металних монтажних полица број ЈНМВ 07/18, испуњава обавезне услове из члана 75 став 1 тач. 1) до 4) тачка, односно услове дефинисане конкурсном документацијом за предметну јавну набавку, и то:

- 1) Понуђач је регистрован код надлежног органа, односно уписан у одговарајући регистар;
- 2) Понуђач и његов законски заступник нису осуђивани за неко од кривичних дела као члан организоване криминалне групе, није осуђиван за кривична дела против привреде, кривична дела против животне средине, кривично дело примања или давања мита, кривично дело преваре;
- 3) Понуђач је измирио доспеле порезе, доприносе и друге јавне дажбине у складу са прописима Републике Србије (или стране државе када има седиште на њеној територији);
- 4) Понуђач је поштовао обавезе које произилазе из важећих прописа о заштити на раду, запошљавању и условима рада, заштити животне средине и нема забрану обављања делатности која је на снази у време подношења понуде за предметну јавну набавку (чл. 75 ст. 2 ЗЈН).

Датум:

Понуђач

М.П.

Напомена: Уколико понуду подноси група понуђача, Изјава мора бити потписана од стране овлашћеног лица сваког понуђача и оверена печатом.

**ИЗЈАВА ПОДИЗВОЂАЧА
О ИСПУЊАВАЊУ УСЛОВА ИЗ ЧЛАНА 75 СТ. 1 ТАЧ. 1) ДО 4) ЗАКОНА**

У складу са чланом 77 став 4 Закона о јавним набавкама („Службени гласник РС“ број 124/2012, 14/15 и 68/15), под пуном материјалном и кривичном одговорношћу, као заступник подизвођача, дајем следећу

ИЗЈАВУ

Подизвођач _____ из _____, ул. _____ бр. _____, матични број: _____, ПИБ: _____ у поступку јавне набавке мале вредности за набавку металних монтажних полица број ЈНМВ 07/18, испуњава обавезне услове из члана 75 став 1 тач. 1) до 4) тачка Закона о јавним набавкама, односно услове дефинисане конкурсном документацијом за предметну јавну набавку, и то:

- 1) Подизвођач је регистрован код надлежног органа, односно уписан у одговарајући регистар;
- 2) Подизвођач и његов законски заступник нису осуђивани за неко од кривичних дела као члан организоване криминалне групе, да није осуђиван за кривична дела против привреде, кривична дела против животне средине, кривично дело примања или давања мита, кривично дело преваре;
- 3) Подизвођач је измирио доспеле порезе, доприносе и друге јавне дажбине у складу са прописима Републике Србије (или стране државе када има седиште на њеној територији).
- 4) Подизвођач је поштовао обавезе које произилазе из важећих прописа о заштити на раду, запошљавању и условима рада, заштити животне средине и нема забрану обављања делатности која је на снази у време подношења понуде за предметну јавну набавку (чл. 75. ст. 2. ЗЈН).

Датум:

Понуђач

М.П.

Напомена: Уколико понуду подноси група понуђача, Изјава мора бити потписана од стране овлашћеног лица сваког понуђача и оверена печатом

ОБРАЗАЦ ТРОШКОВА ПРИПРЕМЕ ПОНУДЕ

У складу са чланом 88 став 1 Закона, понуђач _____

(пословно име или скраћени назив понуђача), доставља укупан износ и структуру трошкова припремања понуде, како следи у табели:

ВРСТА ТРОШКА	ИЗНОС ТРОШКА У РСД
УКУПАН ИЗНОС ТРОШКОВА ПРИПРЕМАЊА ПОНУДЕ:	

Трошкове припреме и подношења понуде сноси искључиво понуђач и не може тражити од наручиоца накнаду трошкова.

Ако је поступак јавне набавке обустављен из разлога који су на страни наручиоца, наручилац је дужан да понуђачу надокнади трошкове израде узорка или модела, ако су израђени у складу са техничким спецификацијама наручиоца и трошкове прибављања средства обезбеђења, под условом да је понуђач тражио накнаду тих трошкова у својој понуди.

Напомена: достављање овог обрасца није обавезно, а у случају потребе табелу копирати.

Датум:

М.П.

Потпис понуђача

ОБРАЗАЦ ИЗЈАВЕ О НЕЗАВИСНОЈ ПОНУДИ

У складу са чланом 26 Закона о јавним набавкама („Службени гласник РС“ број 124/2012, 14/2015 и 68/2015), _____ (навести назив понуђача), даје:

**ИЗЈАВУ
О НЕЗАВИСНОЈ ПОНУДИ**

Под пуном материјалном и кривичном одговорношћу потврђујем да сам понуду у поступку јавне набавке металних монтажних полица ЈНМВ 07/18 поднео независно, без договора са другим понуђачима или заинтересованим лицима.

Датум:

М.П.

Потпис понуђача

***Напомена:** у случају постојања основане сумње у истинитост изјаве о независној понуди, наручилац ће одмах обавестити организацију надлежну за заштиту конкуренције. Организација надлежна за заштиту конкуренције, може понуђачу, односно заинтересованом лицу изрећи меру забране учешћа у поступку јавне набавке ако утврди да је понуђач, односно заинтересовано лице повредило конкуренцију у поступку јавне набавке у смислу закона којим се уређује заштита конкуренције. Мера забране учешћа у поступку јавне набавке може трајати до две године. Повреда конкуренције представља негативну референцу, у смислу члана 82 став 1 тачка 2 Закона.*

***Уколико понуду подноси група понуђача,** Изјава мора бити потписана од стране овлашћеног лица сваког понуђача из групе понуђача и оверена печатом.*

У случају потребе образац копирати.

ИЗЈАВА
о чувању поверљивих података

(пословно име или скраћени назив понуђача)

Под кривичном и материјалном одговорношћу изјављујем да ћу све податке који су нам стављени на располагање у поступку предметне јавне набавке чувати и штитити као поверљиве укључујући и подизвођаче.

Лице које је примило податке одређене као поверљиве дужно је да их чува и штити без обзира на степен поверљивости.

М.П.

Потпис овлашћеног лица

У случају потребе образац копирати.

МОДЕЛ УГОВОРА

Модел уговора понуђач мора да попуни, потпише и овери печатом, чиме потврђује да прихвата елементе модела уговора



Република Србија
ДРУГИ ОСНОВНИ СУД У БЕОГРАДУ
Су IV бр. 22-27/2018-

Београд

МОДЕЛ УГОВОРА

Закључен у Београду дана _____ (попуњава наручилац) године:

УГОВОРНЕ СТРАНЕ:

1. Република Србија, Други основни суд у Београду, са седиштем у Београду, ул. Катанићева број 15, матични број 17865404, ПИБ 108341253, кога заступа в.ф. председника Другог основног суда судија Татјана Јеремић (у даљем тексту Купац),

и

2. _____ са
седиштем у _____, улица _____,
ПИБ _____, матични број _____,
кога заступа _____,
директор (у даљем тексту: Продавац)

Напомена: Другу уговорну страну попуњава понуђач који подноси самосталну понуду, понуду са подизвођачем или члан групе који ће бити носилац посла или понуђач који ће у име групе понуђача потписати уговор.

Уговорене стране констатују:

- да је Купац, на основу Закона о јавним набавкама ("Сл. гласник РС" бр.124/12, 14/15, 68/15, у даљем тексту: Закон), спровео поступак јавне набавке мале вредности број 05/17, чији је предмет набавка добара – металне монтажне полице за архиву на основу позива за подношење понуда објављеног на Порталу јавних набавки и интернет страници Купца;
- предмет јавне набавке је набавка добара - металне монтажне полице за архиву;
- да је Продавац доставио самосталну/заједничку/са подизвођачем понуду број (биће преузето из понуде), која у потпуности одговара спецификацији из конкурсне документације, налази се у прилогу Уговора и саставни је део Уговора;

- да је Купац Одлуком о додели уговора број _____ (попуњава Купац), доделио Продавцу Уговор о набавци добара - металне монтажне полице за архиву,
- да Купац овај уговор закључује на основу члана 113 Закона о јавним набавкама,
- да ће Продавац извршење уговорених обавеза по овом Уговору делимично поверити подизвођачу (попуњава Купац).

Предмет уговора и услови продаје

Члан 1.

Предмет Уговора је набавка добара - металне монтажне полице за архиву за потребе Другог основног суда у Београду, према техничкој спецификацији из понуде продавца број _____ која чини саставни део овог уговора и налази се у прилогу истог.

Вредност уговора и захтеви у погледу начина и услова плаћања

Члан 2.

Укупна уговорена цена износи (попуњава Купац) _____ без ПДВ-а, односно (попуњава Купац) _____ са ПДВ-ом и у њу треба да су урачунати сви зависни трошкови (трошкови превоза, монтаже, утовара, истовара, царине итд.) које Продавац има у реализацији предметне јавне набавке, с тим да ће се за оцену понуде узимати у обзир цена без пореза на додату вредност.

Цена мора бити исказана у динарима, без и са порезом на додату вредност.

Плаћање ће се извршити у року од _____ дана (податак из понуде), од дана испоруке добара, на основу докумената којим је потврђена испорука (рачун-отпремница), потписана од стране овлашћеног лица Купца.

Плаћање ће бити извршено на рачун Продавца број _____ (попуњава Купац) који се води код банке _____ (попуњава Купац).

Захтеви у погледу рока испоруке и монтаже

Члан 3.

Продавац се обавезује да ће добра која су предмет овог уговора – металне монтажне полице за архиву испоручити и монтирати у року од _____ **(биће преузето из понуде понуђача попуњава наручилац)** дана од дана закључења уговора на паритету FCO купац, на адреси по диспозицији купца.

Захтеви у погледу гаранција и квалитета

Члан 4.

Продавац гарантује да ће испоручена добра бити без оштећења и у потпуно исправном стању, са техничким карактеристикама у складу са техничком спецификацијом, која је наведена у понуди.

Члан 5.

Продавац је дужан да као гаранцију квалитета уграђених материјала достави следећа документа, а која су издата од стране овлашћених организација:

1. атест за челични равнострани “U” профил дебљине $d=3\text{mm}$ од хладно обликованих профила (НОР) израђених од топло ваљаних трака према стандардима JUS EN 10025
2. атест за челични лим дебљине $d=1\text{mm}$ од ниско угљеничног челика према стандарду EN 10130
3. атест за машинске шrafoве челика димензије $\text{Ø}8 \times 14\text{mm}$ са шестоугаоном главом и навојем по целој дужини, квалитет челика 5.6 према стандардима JUS 053, DIN 933
4. атест за челичне шестоугаоне матице квалитет челика JUS 680, DIN 985
5. атест за равне челичне подлошке квалитет челика JUS 011, DIN 125
6. статички прорачун носивости архивског материјала монтажних металних полица, према важећим стандардима и прописима. Статички прорачун оптерећења међуспратне конструкције монтажних металних полица, који мора бити мањи од 2t/m^2 МК.

Продавац је у обавези да приликом испоруке добара достави и произвођачку гаранцију са роком важења гарантног периода од најмање 3 године за обраду материјала, изведене спојеве и варове.

Начин испоруке, монтаже, решавање недостатака и рекламација

Члан 6.

Под испоруком и монтажом добара се подразумева испорука и монтажа металних монтажних полица према прихваћеној техничкој спецификацији одабраног понуђача - продавца на место испоруке.

Купац и продавац ће записнички констатовати преузимање добара. Записник о квалитативном и квантитативном пријему добара садржи најмање списак примљених добара, евентуалне примедбе лица која врши пријем добра, потпис овлашћених представника купца и продавца за примопредају добара, место и датум примопредаје добара.

Купац има право да одбије пријем добара која нису у складу са прихваћеном техничком спецификацијом, која су оштећена или на било који други начин нису у складу са конкурсном документацијом.

У случају записнички утврђених недостатака у квантитету добара, односно квалитету добара, као и начину монтаже добара продавац мора испоручено добро заменити новим односно отклонити утврђене недостатке у року од 10 дана од дана сачињавања записника о квалитативном и квантитативном пријему добара. Отклањање утврђених недостатака мора бити записнички констатовано потписивањем од стране за ту намену овлашћених представника купца и продавца. Датумом сачињавања записника о квалитативном и квантитативном пријему добара почиње да тече рок произвођачке гаранције. За добра која нису иницијално испоручена у потпуно исправном стању или су констатовани недостаци почетак рока трајања гаранције се помера до датума када се добра испоруче у исправном стању и потпуно у складу са конкурсном документацијом, што се констатује записнички од стране за ту намену овлашћених представника купца и продавца.

Продавац је дужан да приликом сачињавања записника о квалитативном и квантитативном пријему добара, купцу преда оригинал произвођачку гаранцију.

Члан 7.

Продавац се обавезује да купцу приликом испоруке достави оригинал отпремницу која ће садржати списак испоручених добара. Испорука и монтажа се врши радним даном у периоду од 09:00 -15:00 часова, уз претходну најаву.

Члан 8.

Продавац се обавезује да ће испоручена добра ради отклањања недостатака у гарантном периоду преузимати у року од 2 дана по добијању писменог налога и обавештења о утврђеном недостатку, на локацији купца. Продавац се обавезује да у року од 10 дана од дана преузимања добара, врати предметна добра исправна на локацију купца односно уколико то није могуће да преда добра истих или бољих карактеристика и квалитета.

Захтеви у погледу услова

Члан 9.

Продавац је дужан да преда купцу радионичке цртеже, приказ технолошког процеса и динамички план израде и монтаже монтажних металних полица и тек после сагласности купца, може почети са израдом монтажних полица.

Продавац је дужан да омогући обилазак производног погона у току израде монтажних металних полица уколико то купац захтева.

Монтажне металне полице се израђују из делова - према датим скицама у производном погону понуђача и испоручују се и монтирају као готов производ, на место испоруке добара.

Приликом обраде материјала, пресецања, заваривања, наношења заштитних премаза и боје и свих осталих радњи приликом израде и монтаже монтажних металних полица, морају се поштовати сви важећи стандарди и прописи.

Варови који се изводе приликом израде монтажних металних полица изводе сертификовани вариоци и треба их димензионисати према важећим стандардима и прописима.

Приликом испоруке и монтаже металних монтажних полица понуђач је дужан да изради и преда упутство за монтажу.

Уколико дође до оштећења елемената монтажних металних полица (у току транспорта, због квалитета израде или сличних разлога за које је одговоран продавац), продавац је у обавези да оштећене елементе замени у што краћем року, а најкасније 10 (десет) дана од дана рекламације оштећеног елемента.

Продавац се обавезује да купцу преда следеће:

- сертификат о стручној оспособљености вариоца,
- атесте за све уграђене материјала и премазе,
- радионичке цртеже са технолошком разрадом,
- статички прорачун носивости архивског материјала монтажних металних полица

Сви тражени документи чине саставни део Уговора и налазе се у прилогу овог Уговора.

Меница

Члан 10.

Продавац је дужан да у року од 5 дана од дана закључења уговора преда Купцу:

- Меницу за добро извршење посла у износу од 10% од вредности уговора без ПДВ-а, оверену, потписану од стране лица овлашћеног за заступање и регистровану у складу са чланом 47-а Закона о платном промету („Службени лист СРЈ“ бр. 3/2002 и 5/2003 и „Сл. гласник РС“ бр. 43/2004, 62/2006 и 31/2011) и Одлуком НБС о ближим условима, садржини и начину вођења Регистра меница и овлашћења („Службени гласник РС“ бр. 56/2011), са роком важења који је најмање 5 дана дужи од истека рока важности уговора.
- Менично овлашћење да се меница у износу од 10% од вредности уговора без ПДВ-а, без сагласности Продавца може поднети на наплату у случају неизвршења уговорних обавеза по закљученом уговору;
- копију картона депонованих потписа код банке на којим се јасно виде депоновани потпис и печат Продавца оверен печатом банке са датумом овере.

Потпис овлашћеног лица на меницама и меничном овлашћењу мора бити идентичан са потписом у картону депонованих потписа.

У случају промене лица овлашћеног за заступање, менично овлашћење остаје на снази.

По завршеном послу Купац ће предметну меницу вратити, на писани захтев Продавца.

Промене података

Члан 11.

Продавац је дужан да без одлагања у писаној форми обавести Купца о било којој промени података прописаних чланом 77 Закона о јавним набавкама и да је документује на прописан начин.

Праћење реализације уговора

Члан 12.

Лице одговорно за праћење и контролисање извршења уговорних обавеза је Томислав Стојановић, телефон: 064/8788-499.

Рок важења уговора

Члан 13.

Уговор ступа на снагу даном потписивања од стране овлашћених лица уговорних страна.

Уговор се закључује на период од годину дана од дана потписивања.

Плаћања по уговору у 2018. години вршиће се до нивоа средстава обезбеђених Финансијским планом Купца за 2018. годину за ову намену. Обавезе Купца које доспевају у наредној буџетској години (2019. године), биће реализоване највише до износа финансијских средстава које ће Купцу бити одобрена на економској класификацији за ту намену.

Измена уговореног износа

Члан 9.

Уговорени износ може се повећати само до 5% од укупно уговорене цене, у складу са чл 115. Закона о јавним набавкама, о чему ће се сачинити Одлука о измена уговора и обавестити Управа за јавне набавке и Државна ревизорска институција, у складу са законом. Купац ће одлуку о измени уговора објавити на Порталу јавних набавки.

Прелазне и завршне одредбе

Члан 10.

С обзиром на то да уговорне стране овај уговор закључују у међусобном поверењу и уважавању, исте истичу да ће га у свему извршавати према начелима савесности и поштења. На све што није регулисано овим уговором примењиваће се одредбе Закона о облигационим односима.

На овај уговор ће се примењивати и исти ће бити тумачен искључиво према прописима Републике Србије.

Уговорне стране ће све евентуалне међусобне спорове који произилазе или су у вези са овим уговором решавати споразумно мирним путем.

Уколико споразумно – вансудско решење није могуће, уговорне стране су сагласне, што својим потписима потврђују, да ће решавање спора поверити Привредном суду у Београду.

Раскид уговора

Члан 11.

Свака од уговорних страна може једнострано раскинути уговор у случају када друга страна не испуњава или неблаговремено испуњава своје уговором преузете обавезе. О раскиду уговора, уговорна страна је дужна писменим путем обавестити другу страну. Уговор ће се сматрати раскинутим по истеку рока од 15 дана од дана пријема писаног обавештења.

Члан 12.

Овај уговор сачињен је у 6 (шест) истоветних примерака, од којих свака уговорна страна задржава по 3 (три) примерка.

ПРОДАВАЦ

ПОТПИС

_____, директор

КУПАЦ

ПОТПИС

председник Другог основног суда у Београду, судија Татјана Јерemiћ,